

Einbauanleitung

Installation Instructions



Original
Ersatzteile
Anerkanntes
Zubehör



Nachträglicher Einbau von Einhand-Sicherheitsgurten

Kadett-B 4-türig; Ascona 12/16/19 4-türig; Rekord-C/D
4-türig und Caravan 5-türig; Rekord-D Lieferwagen;
Commodore-A/B 4-türig, Kapitän-B; Admiral-B

Alle bis Juli 1973

Diplomat-B bis Einsatz Aufrollautomatik

Für den Einbau von 3-Punkt-Sicherheitsgurten mit Einhand-Bedienung in Fahrzeuge bis Juli 1973, bei Diplomat-B bis Einsatz Aufrollautomatik, führt die Abteilung Ersatzteile und Zubehör entsprechende Einbausätze.

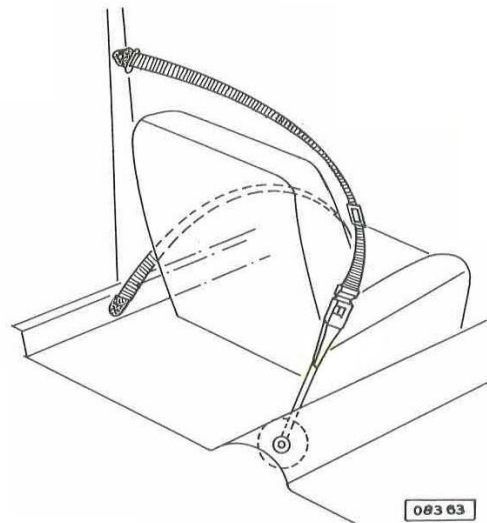

Alle Befestigungspunkte für die Sicherheitsgurte sind werkseitig vorhanden und befinden sich an den nachfolgend gezeigten Stellen.

Befestigungsstelle an der Mittelsäule.

Bei Kadett-B, 4-türig,
Ascona 12/16/19, 4-türig

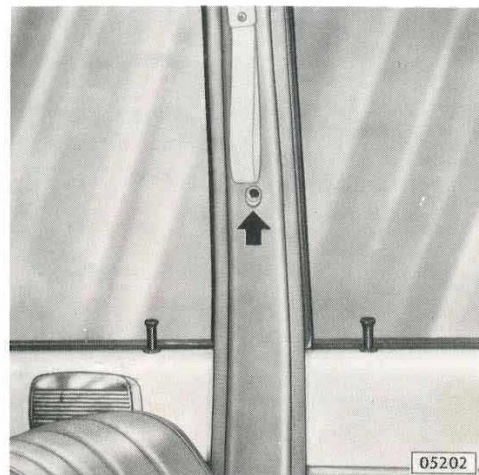



Original
Ersatzteile
Anerkanntes
Zubehör

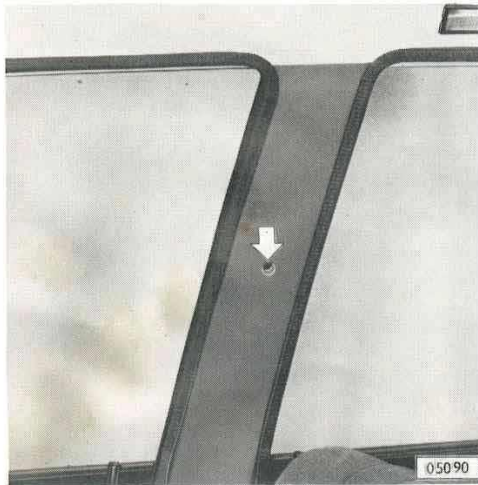

Bei Rekord-C/D 4-türig,
Rekord-C/D-Caravan 5-türig,
Rekord-D-Lieferwagen,
Commodore-A/B 4-türig,
KAD-B

Bei KAD-B sind 2 Befestigungslöcher vorhanden, wobei das obere Loch nur für besonders große Personen zu verwenden ist.

Durch Abtasten der Mittelsäulenverkleidung Befestigungslöcher feststellen. Verkleidung am Befestigungslöcher einschneiden.

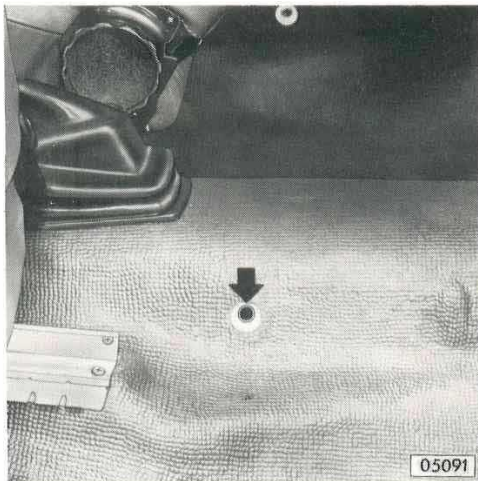

Befestigungsstelle am Gelenkwellentunnel.

Rücksitz ausbauen, Abdeckleiste an den Türeinsteigen lösen und Bodenbelag im Fond zurückschlagen.

Verschlußstopfen entfernen.

Bodenbelag am Befestigungslöcher durchstechen und ausschneiden oder ausstanzen.

Die Befestigung des Stielschlosses für den linken Gurt erfolgt auf der linken Seite und für den rechten Gurt auf der rechten Seite des Gelenkwellentunnels.



Bei Kadett-B, Ascona 12/16/19, Rekord-D, Commodore-B und KAD-B am Einstieg Bodenbelag durchstechen und ausschneiden oder ausstanzen.

Bodenbelag wieder verlegen.

Abdeckleiste und Rücksitz einbauen.



Original
Ersatzteile
Anerkanntes
Zubehör

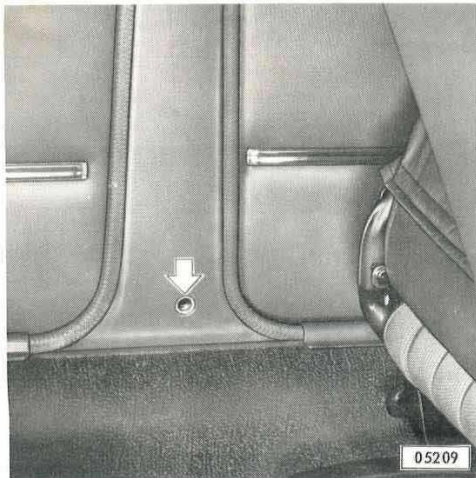

Bei Rekord-C und Commodore-A durch Abtasten der Mittelsäulenverkleidung Befestigungsloch feststellen. Verkleidung am Befestigungsloch durchstechen und ausschneiden.

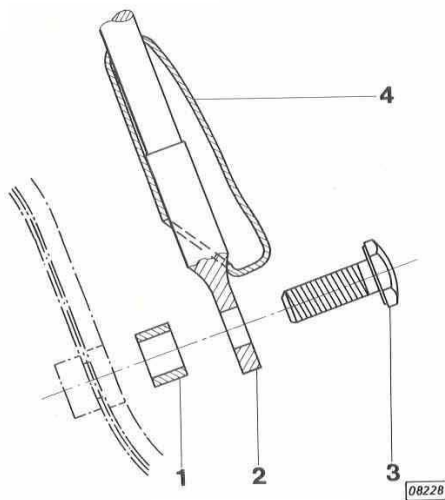

Stielschloß am Gelenkwellentunnel mit Sechskantschraube (Länge 32 mm), Distanzstück und Schutzkappe montieren.

- 1 Distanzstück
- 2 Stielschloß
- 3 Sechskantschraube
- 4 Schutzkappe

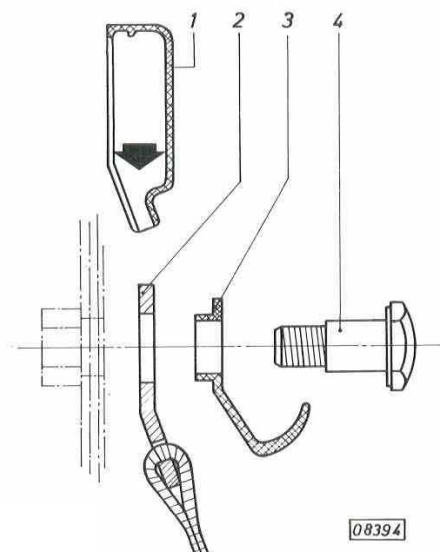

Gurthalterung an der Mittelsäule mit Sechskantschraube (Schaftlänge 16 mm) und Aufhängehaken montieren.

- 1 Schutzkappe
- 2 Gurthalterung
- 3 Aufhängehaken
- 4 Sechskantschraube



Original
Ersatzteile
Anerkanntes
Zubehör

GM

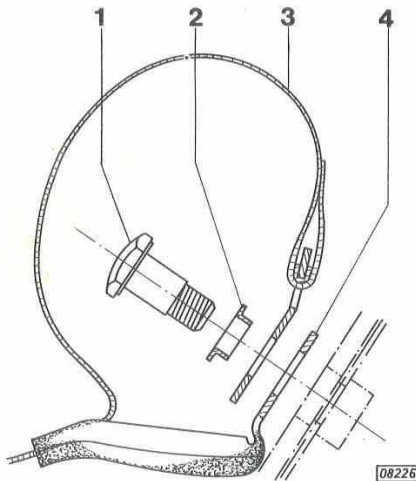

Am Einstieg Gurthalterung mit Sechskantschraube (Schaftlänge 16 mm), Bundscheibe und Schutz-
kappe montieren.

- 1 Sechskantschraube
- 2 Bundscheibe
- 3 Gurthalterung
- 4 Schutzkappe

Alle Sechskant- bzw. Schaft-
schrauben auf ein Drehmoment von
40 Nm (4,0 kpm) festziehen.

Bedienung des Einhand-Sicherheitsgurtes

Sicherheitsgurt anlegen:

Den an der Mittelsäule aufgehängten Gurt mit Schloßzunge abnehmen. Schloßzunge neben dem Sitz in das Stielschloß stecken. Darauf achten, daß beim Anlegen das Gurtband nicht verdreht ist.

Sicherheitsgurt ablegen:

Zum Ablegen des Sicherheitsgurtes ist die rote Drucktaste am Schloß zu drücken. Der Gurt wird dann mit der Schloßzunge in den an der Mittelsäule befindlichen Aufhängehaken eingehängt.